

# Genie® GS™ -3232 & GS-3246

## 仕様

モデル	GS-3232 E-Drive		GS-3246 E-Drive	
	US	Metric	US	Metric
寸法				
最大作業高さ - 屋内 <sup>(1)</sup>	38 ft 1 in	11.78 m	38 ft 1 in	11.78 m
最大作業高さ - 屋外 <sup>(1)</sup>	24 ft	7.49 m	28 ft	8.71 m
A 最大作業床高さ - 屋内	32 ft 1 in	9.78 m	32 ft 1 in	9.78 m
A 最大作業床高さ - 屋外	18 ft	5.49 m	22 ft	6.71 m
B 作業床高さ - 格納時	4 ft 4 in	1.32 m	4 ft 4 in	1.32 m
C 作業床長さ - 外寸	7 ft 5 in	2.26 m	7 ft 5 in	2.26 m
C 作業床長さ - 外寸、延長時	10 ft 5 in	3.18 m	10 ft 5 in	3.18 m
スライド式作業台延長デッキ - 長さ	3 ft	0.91 m	3 ft	0.91 m
D 作業台幅 - 外寸	2 ft 8 in	0.81 m	3 ft 9.5 in	1.16 m
ガードレール高さ	3 ft 7 in	1.10 m	3 ft 7 in	1.10 m
巾木高さ	6 in	15 cm	6 in	15 cm
E 全高 - 格納時 (折り畳み式レール / 高)	8 ft	2.44 m	8 ft	2.44 m
E 全高 - 格納時 (折り畳み式レール / 低)	6 ft 10 in	2.08 m	6 ft	1.83 m
F 全長 - 格納時	8 ft	2.44 m	8 ft	2.44 m
F 全長 - 格納、延長時	10 ft 11 in	3.33 m	10 ft 11 in	3.33 m
G 全幅	2 ft 8 in	0.81 m	3 ft 10 in	1.16 m
H ホイールベース	6 ft 1 in	1.85 m	6 ft 1 in	1.85 m
I 地上クリアランス (中央) -ポットホールガード格納時	5 in	12 cm	5 in	12 cm
I 地上クリアランス -ポットホールガード適用時	0.9 in	2.30 cm	0.9 in	2.30 cm

## 性能

作業台定員 (屋内 / 屋外)	2/1	2/1	2/1	2/1
積載荷重	500 lb	227 kg	700 lb	318 kg
積載荷重 - 延長デッキ延長時	250 lb	113 kg	250 lb	113 kg
走行時最大作業床高さ	32 ft 1 in	9.78 m	32 ft 1 in	9.78 m
走行速度 - 格納時	2.0 mph	3.2 km/h	2.0 mph	3.2 km/h
走行速度 - 上昇時	0.5 mph	0.8 km/h	0.5 mph	0.8 km/h
登坂能力 - 格納時 <sup>(2)</sup>	25%	25%	25%	25%
旋回半径 - 内径 / 外径	0/7 ft	0/2.13 m	0/7 ft 6 in	0/2.29 m
リフト速度 - 上昇 / 下降	58/32 sec	58/32 sec	53/34 sec	53/34 sec
傾斜センサー作動角度 (前後 / 横方向)	3°/1.5°	3°/1.5°	3°/1.5°	3°/1.5°
アウトリガー水平維持最大角度 (前後 / 横方向)	3°/5°	3°/5°	-	-
タイヤ - ソリッドノンマーキング	15x5 in	38x13 cm	15x5 in	38x13 cm

## 動力

動力	24 V DC (4x6 V 225 Ah)	24 V DC (4x6 V 225 Ah)	24 V DC (4x6 V 225 Ah)	24 V DC (4x6 V 225 Ah)
油圧作動油タンク容量 (E-Drive)	4 gal	15 L	4 gal	15 L

## 重量<sup>(3)</sup>および床荷重<sup>(4)</sup>

重量	5,367 lb	2,434 kg	5,218 lb	2,367 kg
最大輪荷重	1,909 lb	866 kg	2,227 lb	1,010 kg
タイヤ接地圧	125 psi	864 kPa	146 psi	1,021 kPa
占有面圧	307 psf	14.72 kPa	210 psf	10.23 kPa

## 音および振動のレベル

音圧レベル (地上)	< 70 dBA	< 70 dBA	< 70 dBA	< 70 dBA
音圧レベル (作業台)	< 70 dBA	< 70 dBA	< 70 dBA	< 70 dBA
振動	< 2.5 m/s <sup>2</sup>	< 2.5 m/s <sup>2</sup>	< 2.5 m/s <sup>2</sup>	< 2.5 m/s <sup>2</sup>

(1) 作業高さのメートル換算値は、作業台高さに2mを追加。米国単位では、作業台高さに6フィートを追加。

(2) 登坂能力は勾配での走行に適用され、オプションとマシンの構成により異なる場合があります。定格勾配に関する詳細については、操作説明書を参照してください。

(3) 重量は標準構成のものであり、オプションおよび/または国の標準によって異なります。

(4) 床荷重情報は概算値であり、オプションとマシンの構成により異なる場合があります。必ず適切な安全係数を適用して使用する必要があります。

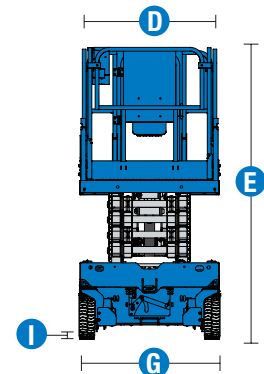
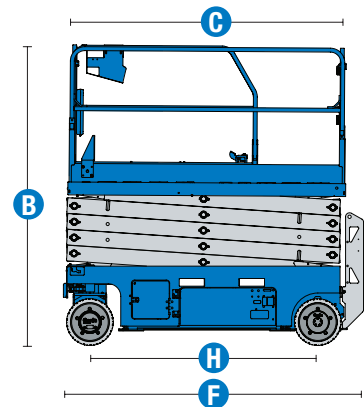
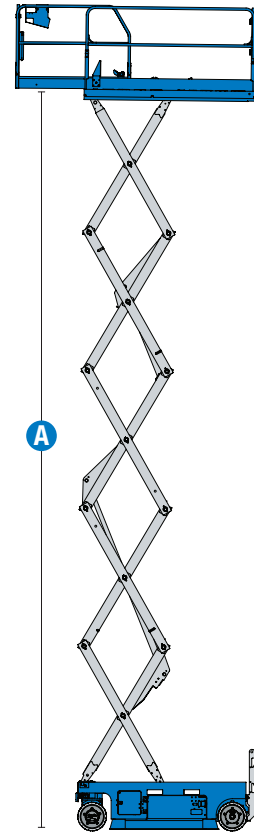

# Genie® GS™ -3232 & GS-3246

## モデル

- GS-3232, E-Drive

## モデル

- GS-3246, E-Drive

利用可能オプション	S	S+	Bt0
<b>動力</b>			
AGMメンテナンスフリーバッテリー	✓	✓	✓
充電中の駆動遮断			○
インバーター			○
後部充電器差し込み口	✓	✓	✓
<b>作業台</b>			
作業台へのエアライン			○
自動車式ホーン			○
Lift Tools 作業トレイ			○
作業台へのAC電源		○	○
降下、傾斜、モーションアラーム	✓	✓	✓
縞板の作業台	✓	✓	✓
デュアルLED点滅式ビーコン	✓	✓	✓
電子ホーン	✓	✓	✓
折り畳み式レール、フルハイトのスウィングゲート(GS-2646)	✓	✓	✓
折り畳み式レール、ハーフハイトのスウィングゲート(GS-3232)	✓	✓	✓
安全帯取り付け口	✓	✓	✓
作業台操作盤ガード	✓	✓	✓
作業台荷重検知システム	✓	✓	✓
比例制御式の走行とリフト	✓	✓	✓
スライド式作業台延長デッキ	✓	✓	✓
SmartLink™ デュアルゾーン・コントロールシステム	✓	✓	✓
<b>シャーシ</b>			
Lift Connect テレマティクス			○
Lift Connect アップグレード(Access Manager を含む)			○
生分解性油圧作動油			○
自動レベリング油圧式アウトリガー(GS-3232 のみ)	✓	✓	✓
作業台非常降下機能	✓	✓	✓
電動ACモーター駆動 (前輪駆動方式)	✓	✓	✓
デュアルホイール・マルチディスクブレーキ	✓	✓	✓
緊急時ブレーキ解除	✓	✓	✓
フォークポケット	✓	✓	✓
手動ブレーキ解除	✓	✓	✓
バッテリーインジケーター付き車載診断システム	✓	✓	✓
ポットホールガード	✓	✓	✓
ソリッドノンマーキングタイヤ	✓	✓	✓
Tech Pro Link コネクター	✓	✓	✓
固縛及びリフトポイント	✓	✓	✓

- S 標準
- S+ 標準プラス
- Bt0 受注生産
- オプション



### Genie純正アクセサリ (1)

- Lift Tools ツールボックス
- Lift Connect テレマティクス
- Tech Pro Link ポータブルデバイス

(1) その他アクセサリを含め、詳細はメーカー及び代理店にお問い合わせください。

製品の仕様は通知なく、またいかなる義務も負うことなく変更される場合があります。本資料内の写真や図面は、説明のみを目的としたものです。本装置の適切な使用方法については、該当する操作説明書をご参照ください。操作説明書の記載事項を守らない場合には、重傷あるいは死亡事故に至る可能性があります。Terexの保証義務は、該当する公開の限定製品保証のみ記載されています。記載されている製品およびサービスは、米国およびその他の多くの国におけるTerex Corporationまたはその子会社、あるいはその高方の商標、サービスマーク、または商標名です。Terex, Genie, Quality By Design, Xtra Capacity, Lift Power, Lift Guard, Lift Tools, Lift Connect, Tech Pro Linkは、Terex Corporationまたはその子会社の登録商標です。

更新: 04/21