

Genie® Superlift Contractor® SLC™ -12, SLC-18 & SLC-24

规格

型号	SLC-12	SLC-18	SLC-24
工作高度 - 标准叉(叉向下)	3.40 m	5.10 m	6.78 m
工作高度 - 标准叉(叉向上)	3.94 m	5.64 m	7.32 m
工作高度 - 可调节叉(叉向下)	3.40 m	5.10 m	6.78 m
工作高度 - 可调节叉(叉向上)	3.94 m	5.64 m	7.32 m
工作高度 - 吊臂 ⁽²⁾	3.70 m	5.41 m	7.10 m
A 高度 - 收起时	2.18 m	2.18 m	2.18 m
B 标准底座长度 - 收起时	0.86 m	0.86 m	0.86 m
C 标准底座长度 - 操作时	1.60 m	1.85 m	2.06 m
D 宽度 - 收起时 ⁽¹⁾	0.80 m	0.80 m	0.80 m
宽度 - 稳定器放下时	1.68 m	1.68 m	1.68 m
E 离地间隙	5 cm	5 cm	5 cm
F 桅杆倾斜角度	2.5° - 3° - 3.5° - 4.5°	2.5° - 3° - 3.5° - 4.5°	2.5° - 3° - 3.5° - 4.5°
G 最低装载高度	15 cm	15 cm	15 cm

性能

14 英寸 (36 厘米) 装载中心的起重能力	295 kg	295 kg	295 kg
24 英寸 (61 厘米) 装载中心的起重能力	193 kg	193 kg	193 kg
42 英寸 (107 厘米) 装载中心的起重能力	82 kg	73 kg	73 kg

动力

平均曲柄转数 - 每长度单位	41/ m	41/ m	41/ m
标准绞盘 - 活动托架	41/ m	41/ m	41/ m
标准绞盘 - 活动桅杆	18/ m	18/ m	18/ m

重量和地面承重

重量	102 kg	139 kg	157 kg
----	--------	--------	--------

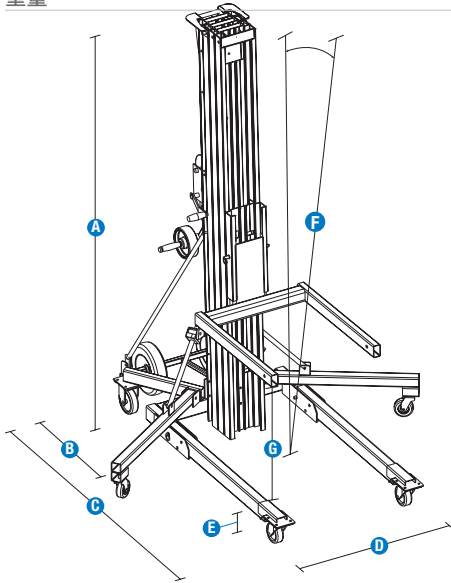

物料搬运附件	尺寸	重量
	METRIC	METRIC
标准叉组件(长/宽/深) ⁽³⁾	71/58/6 cm	12 kg
标准叉尺寸(单个)	6/4 cm	—
可调节叉组件(长/宽/深) ^{(3) (4)}	70/61-76/6 cm	24 kg
可调节叉最大尺寸(单个)	7/4 cm	—
延长叉取下时(单个)(长/宽/深) ^{(3) (4)}	76/5/8 cm	2 kg
延长叉附装时(单个)(长/宽/深) ^{(3) (4)}	64/5/8 cm	2 kg
吊臂(长/宽/深) ^{(3) (4)}	46,61,81,112/4/15 cm	18 kg
装载平台(长/宽/深) ^{(3) (4)}	67/58/6 cm	11 kg

(1) 外部尺寸。
 (2) 仅适用于标准叉和可调节叉。
 (3) 测量从地面开始至吊扣底部。
 (4) 长度/宽度/深度, 从托架末端开始至叉外侧

Genie® Superlift Contractor® SLC™-12, SLC-18 & SLC-24

SKU: 标准型号

- SLC-12*
 - SLC-18, 稳定器套件*
 - SLC-24, 稳定器套件*
- * 按单生产

选项可用性		S	S+	Bt0
底座	重型设计			✓
	设计便携紧凑, 便于运输和存放			✓
	快速设置, 无需工具			✓
	后运输轮总成			✓
	可轻松滚动通过单门			✓
	稳定器套件 (SLC-18 和 SLC-24 的标配, 跨底式无)			○
桅杆	桅杆制动器			○
	滑轨可用于轻松装卸货物			✓
	单速手动绞盘, 可将负载锁定在原位			✓
	获得专利的伸缩式桅杆系统			✓
	铝制伸缩式桅杆轻便结实			✓
	运输托架闭锁			✓
	双速绞盘 (SLC-12 上未配备)			○
平台	4 英寸/10 厘米前无痕脚轮			✓
	5 英寸/12 厘米后脚轮, 带侧制动器			✓
动力	装载平台			○
	标准钢叉, 经久耐用			✓
	宽度可调叉			○
	臂式高空作业平台			○
	剪叉延长杆			○
	管架 (仅售后市场提供)			○

- S 标准
- S+ 标准 +
- Bt0 按单生产
- ✓ 标准特性
- 选项



快速设置



便携式卡车



物料搬运属具



吉尼正品配件 (1)

(1) 更多配件可通过吉尼正品零部件购买。

产品规格如有变更, 恕不另行通知, 我们不对此承担相关义务。本文中所示的图片和/或图纸仅供参考。有关如何正确使用设备的说明, 请参考相应的操作手册。不遵守操作手册中的说明可能会导致严重伤害或死亡事故。特雷克斯的保修义务仅在适用的已发布有限产品保修中说明。所列出的产品和服务可能是美国和其他国家/地区的特雷克斯公司和/或其子公司的商标、服务标志或商品名称。特雷克斯、吉尼、Xtra Capacity、Lift Power、Lift Guard、Lift Tools、Lift Connect 和 Tech Pro Link 是特雷克斯公司或其子公司的注册商标。