

ESPECIFICAÇÕES

MEDIDAS

Lâmpadas	Haleto metálico 4 x 1.000 W
Gerador	60Hz, sem escova, 6,0 kW
Motor	Kubota® diesel 13,6 cv
Receptáculos	Um GFI duplex 20 A/120 V Um T/L 30 A/240 V
Capacidade do tanque	114 L
Tamanho da roda	15 polegadas / 38 cm
Classificação do eixo	1.558 kg
Peso de posição de viagem da haste	67 kg
Peso total sem combustível	885 kg

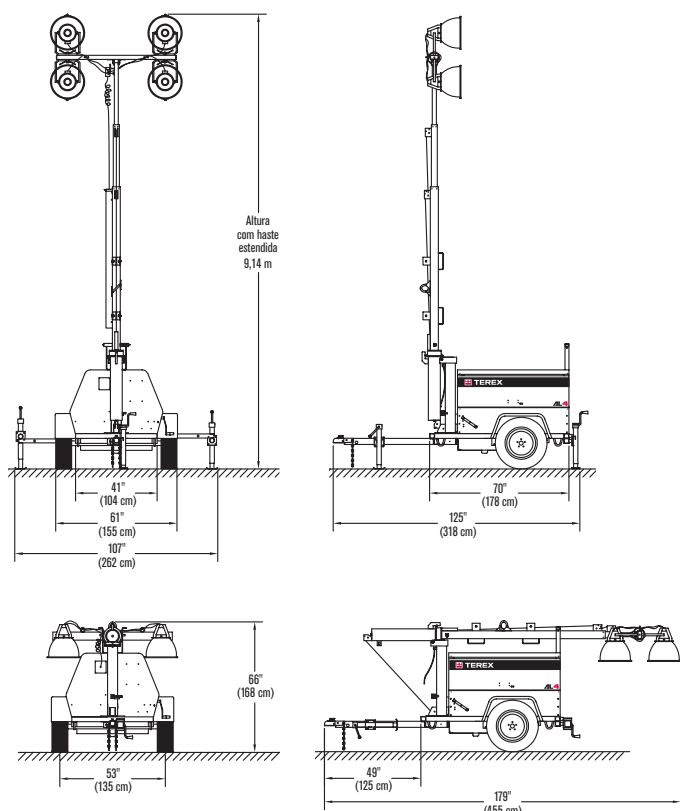

Aviso: Lâmpadas de haleto metálicos contêm mercúrio (Hg). Descarte as lâmpadas de acordo com as leis locais, estaduais e federais.

CARACTERÍSTICAS

Luzes de haleto metálicos de 4 X 1000 W com motor Kubota e gerador de 6kW que proporcionam um silencioso 71 dBA a 7 metros de altura e um tempo de funcionamento de 60 horas com economia de combustível.

Mastro inteiramente galvanizado durável de 9,14 m com projeto de guincho com travamento automático simples, rotação de 359 graus e cabo de mastro retrátil proporciona excelente iluminação a longas distâncias.

A proteção padrão do motor inclui o desligamento automático por alta temperatura da água e ao baixo nível do óleo.

Luzes e reatores de desconexão rápida permitem uma fácil resolução de problemas, manutenção e reparo.

Luzes aprovadas padrão DOT de funcionamento, parada e direção.

Mastro, chassi e eixo nominal de 1.600 kg para serviço pesado, para suportar o reboque em estradas irregulares.

Correntes de segurança na estrada com gancho automático.

TORRE DE LUZ AL™4



OPÇÕES DE CHASSI

Tanque de combustível de 30 galões com contenção de derramamento

Tanque de combustível para 50 galões

Luz de teto com interruptor, 12V

Rack de exportação e preparação

Engate com anel de 2 1/2 pol.

Engate, tipo esfera de 2 5/16 pol.

Engate com combinação de anel e esfera

Pneu e roda sobressalentes

Superfície da pintura com revestimento resistente: gabinete e frente do reboque

Freios do reboque, elétricos

Freios de reboque, surto hidráulico: deve especificar se é anel ou engate de esfera

OPÇÕES DE MOTOR

Gerador de 6 kW, 60 Hz, com 15,3 cv Diesel Perkins®

Gerador de 7 kW, 50 Hz, com 13,6 cv Diesel Kubota®

Gerador de 8 kW, 60 Hz, com 13,6 cv Diesel Kubota®

Desligamento de ar automático

Filtro separador de combustível e água

Separador de combustível e água com aquecedor na linha de combustível

OPÇÕES DE TORRES

4 luzes montadas horizontalmente, em compartimento quadrado de alumínio fundido

Guincho elétrico

OPÇÕES PARA TEMPO FRIO

Pacote para clima frio, incluindo: bateria de 700 CCA, manta do aquecedor da bateria, aquecedor do bloco do motor e líquido de arrefecimento para baixa temperatura (-40 ° C)



WORKS FOR YOU.™

www.genielift.com/pt

Data de vigência: janeiro de 2019. As especificações e os preços do produto estão sujeitos a alterações sem aviso prévio ou obrigação. As fotografias e/ou desenhos deste documento são apenas para fins ilustrativos. Consulte o Manual do Operador apropriado para obter instruções sobre o uso correto deste equipamento. Não seguir o Manual do Operador apropriado ao usar nosso equipamento ou agir de forma irresponsável pode resultar em ferimentos graves ou morte. A única garantia aplicável ao nosso equipamento é a garantia padrão por escrito aplicável ao produto e venda em particular e não oferecemos nenhuma outra garantia, expressa ou implícita. Os produtos e serviços listados podem ser marcas comerciais, marcas de serviço ou nomes comerciais da Terex Corporation e/ou suas subsidiárias nos EUA e em muitos outros países. Terex, Genie e Works For You são marcas registradas ou licenciadas pela Terex Corporation ou suas subsidiárias. Todas as outras marcas registradas são de propriedade de seus respectivos proprietários. Plataformas de trabalho aéreo da Terex © 2019.

AL4 0210G Part #109045

Genie Brasil
Alameda Rio Negro, 161
10º andar – Sala 1004
Edifício West Point – Alphaville Empresarial
Barueri - SP – Brasil 06454-000

Distribuído por:



WORKS FOR YOU.